

**Тележка, модель 18-578, двухосная
с центральным рессорным подвешиванием с увеличенным прогибом**

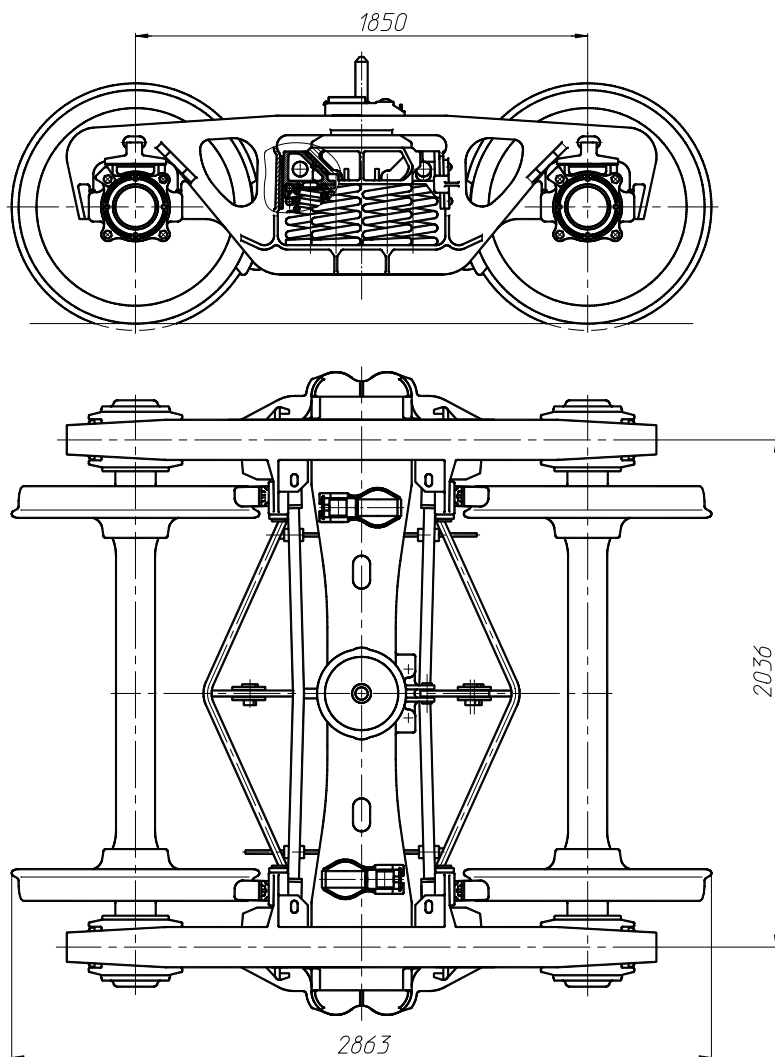

Рис. 516

Назначение: для подкатки под грузовые вагоны с модернизированным кузовом

<i>Номер проекта</i>	-	<i>Скорость конструкционная, км/ч</i>	120
<i>Технические условия</i>	ТУ3183-119-07518941-2004	<i>Колеса цельнокатаные диаметром, мм</i>	957
<i>Модель</i>	18-578	<i>Тип оси</i>	РУ1Ш
<i>Изготовитель</i>	ФГУП «ПО УВЗ»	<i>Расчетный коэффициент относительного трения рессорного подвешивания под массой брутто вагона под тарой</i>	0,084 0,099
<i>Максимальная осевая нагрузка, кН (тс)</i>	230,54 (23,5)	<i>Гибкость рессорного подвешивания, м/МН</i>	0,160
<i>Ширина рельсовой колеи, мм</i>	1520/1435	<i>Высота опорной поверхности подпятника от головки рельса, мм</i>	811 ⁺¹² -21
<i>Статический прогиб рессорного подвешивания, мм</i>	68	<i>Год постановки на серийное производство</i>	2004
<i>Масса тележки, т</i>	4,74		