

## Вагон для раскаленного кокса



Рис. 504

**Назначение :** для приема раскаленного кокса, выдаваемого из камер коксования и, транспортирования и выгрузки кокса в камеры установок сухого тушения, оборудованных подъемниками.

Наименование параметров	Объем обслуживаемой камеры, м <sup>3</sup>	
	32,2	41,6
Вместимость, т	23	25
Объем кузова, м <sup>3</sup>	54,5	77,5
Масса вагона, т	52,9	63,5
Длина по осям сцепления автосцепок, мм, L	11200	12200
Ширина, мм, B	2900	3040
B <sub>1</sub> , мм	4630	5300
Высота, мм, H		

Передвижение вагона осуществляется специальным электровозом.

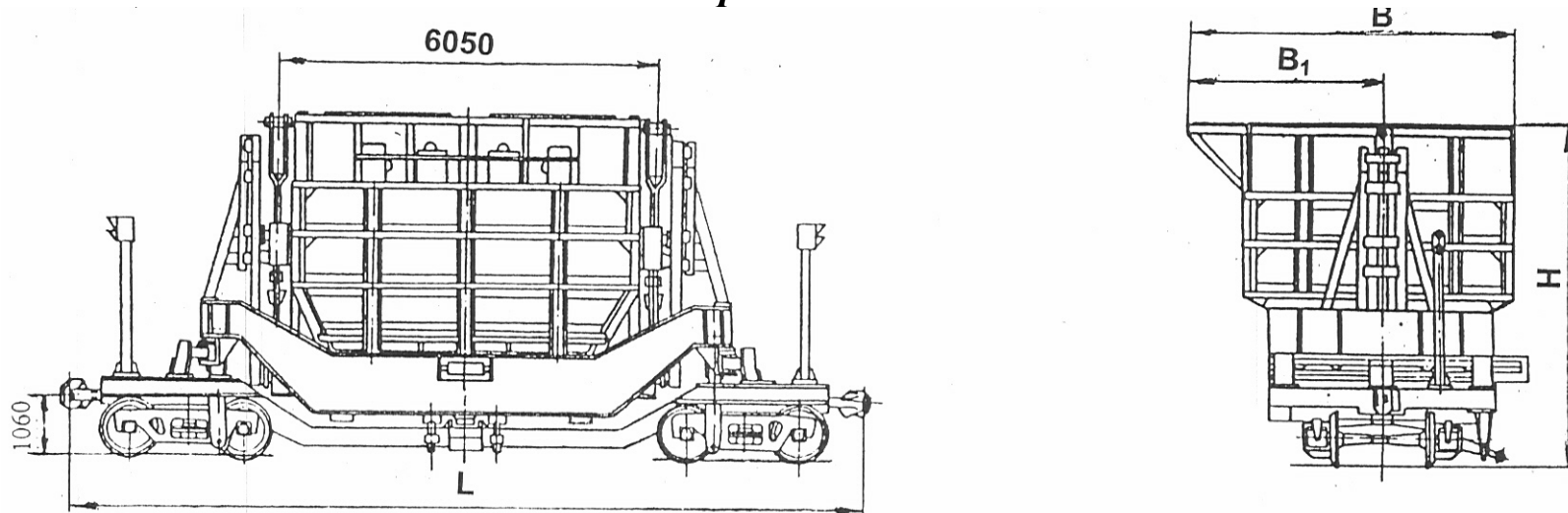
Вагоны могут изготавливаться с шириной колеи – 1435, 1520 и 1676мм.

По требованию заказчика параметры вагонов могут быть изменены применительно к объему обслуживаемой камеры коксования.

Изготовитель ОАО «Днепровагонмаш»