

### 4-осная платформа для перевозки лесоматериалов, модель 13-198-01



Рис. 169

**Назначение:** для перевозки, лесоматериалов, машин на колесном ходу в пределах внутреннего габарита данного вагона, не требующих укрытия от атмосферных осадков.

|                                |                           |   |        |   |       |
|--------------------------------|---------------------------|---|--------|---|-------|
| Номер проекта                  | 198.00.00.000-01          | Площадь, м <sup>2</sup>                     | 40,2   | Наличие переходной площадки             | нет   |
| Технические условия            | ТУ 3182-068-07518941-2001 | База вагона, мм                             | 8650   | Наличие стояночного тормоза             | есть  |
| Модель вагона                  | 13-198                    | Длина, мм:                                  |        | Размеры пола, мм:                       |       |
| Изготовитель                   | ФГУП «ПО УВЗ»             | по осям сцепления автосцепок                | 13920  | длина                                   | 12700 |
| Грузоподъемность, т            | 65                        | по концевым балкам рамы                     | 12700  | ширина                                  | 3166  |
| Масса тары вагона, т           | 24,2                      | Ширина максимальная, мм                     | 3158   | Удельный объем, м <sup>3</sup> /т       | 1,54  |
| Нагрузка :                     |                           | Высота от уровня верха головок рельсов, мм: |        | Год постановки на серийное производство | 2006  |
| статическая нагрузка, кН(тс)   | 220 (22,43)               | максимальная                                | 4265   | Год снятия с производства               | -     |
| погонная, кН/м (тс/м)          | 63,2 (6,44)               | до уровня пола                              | 1240   | Возможность установки буфера            | нет   |
| Скорость конструкционная, км/ч | 120                       | Количество осей, шт.                        | 4      |   |       |
| Габарит                        | 1-ВМ                      | Модель тележки                              | 18-100 |   |       |
| Объем кузова, м <sup>3</sup>   | 100                       |   |        |   |       |

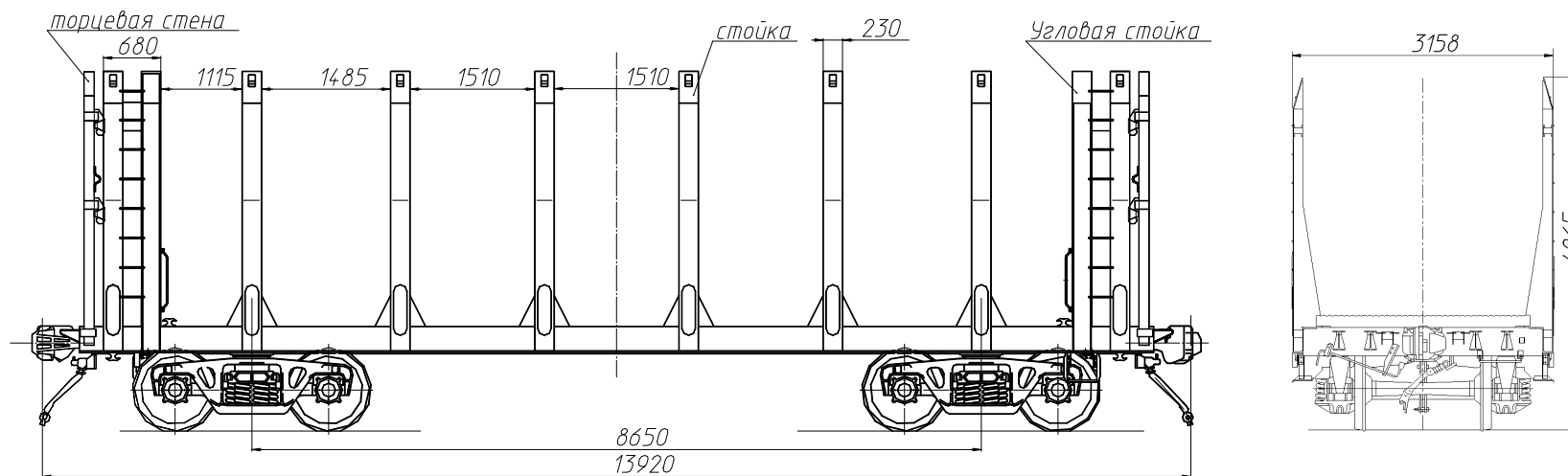