

4-осный вагон-хopper для перевозки сыпучих грузов, модель 19-187-01

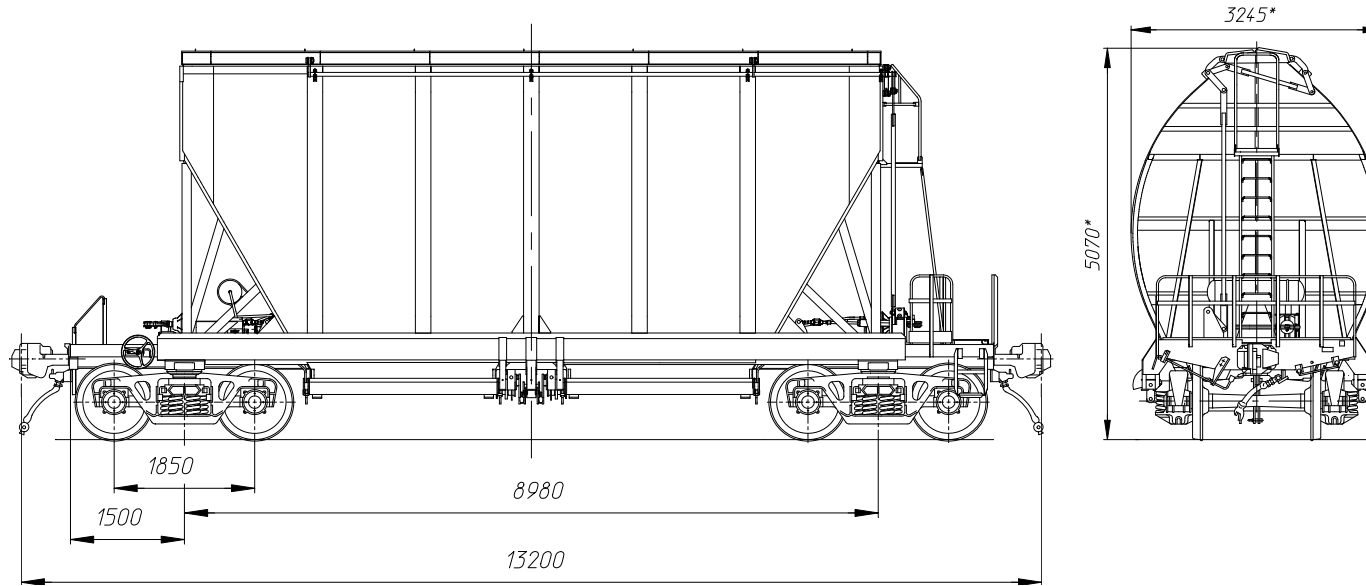

Рис. 41

Назначение: для бестарной перевозки основных видов несlejживающих гранулированных или порошкообразных сыпучих грузов, требующих укрытия от атмосферных осадков.

Номер проекта	187.00.00.000	по осям сцепления автосцепок	13200	Объем кузова, м ³ :	80
Технические условия	ТУ 3182-061-07518941-2000	по концевым балкам рамы	11980	Количество люков, шт. :	1
Модель вагона	19-187-01	по верхней обвязке	9000	загрузочных	
Изготовитель	ФГУП «ПО УВЗ»	кузова внутри (по верху)	8996	разгрузочных	4
Грузоподъемность, т	70	Ширина максимальная, мм	3245	Размеры люка в свету, мм:	
Масса тары вагона, т	23,5	Высота от уровня верха головок рельсов, мм:		загрузочных	9000x722
Нагрузка :		максимальная	5070	разгрузочных	2394x493
статическая осевая, кН(тс)	230 (23,5)	до разгрузочных устройств	371	Угол наклона торцовых стенок , град	60
погонная, кН/м (тс/м)	69,84 (7,12)	Количество осей, шт.	4	Угол наклона бункеров , град	60
Скорость конструкционная, км/ч	120	Модель 2-осной тележки	18-100	Год постановки на серийное производство	2005
Габарит	1-Т	Наличие переходной площадки	есть	Год снятия с серийного производства	-
База вагона, мм	8980	Наличие стояночного тормоза	есть	Возможность установки буферов	нет
Длина, мм:					