

4-осный вагон-хopper для кокса, модель 22-445

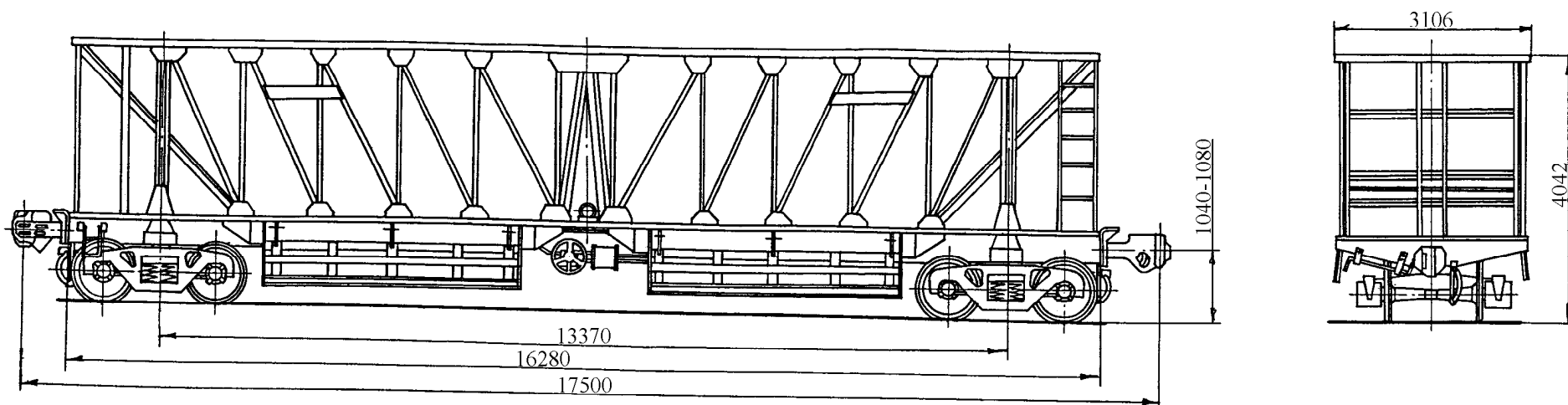

Рис. 151

Назначение: для перевозки сухого охлажденного кокса

Номер проекта	445.00.002	База вагона, мм	13370	Размер разгрузочных люков в свету, мм	600x4050
Технические условия	ТУ 24.05.336-82	Длина, мм:		Угол наклона, град :	
Модель вагона	22-445	по осям сцепления автосцепок	17500	стен бункеров	50
Тип вагона	-	по конечным балкам рамы	16280	торцовых стен к горизонту	40
Изготовитель	ОАО «Днепровагонмаш»	Ширина максимальная, мм	3106	Количество бункеров, шт.	2
Грузоподъемность, т	59	Высота от уровня верха головок рельсов максимальная, мм	4042	Число разгрузочных цилиндров, шт.	2
Масса тары вагона, т	30	Количество осей, шт.	4	Необходимое давление воздуха в разгрузочной магистрали, МПа (атм.)	0,6 (6)
Нагрузка :		Модель 2-осной тележки	18-100	Год постановки на серийное производство	1975
статическая осевая, кН(тс)	218 (22,25)	Наличие переходной площадки	есть	Год снятия с серийного производства	1992
погонная, кН/м (тс/м)	49,8 (5,1)	То же с ручным тормозом	нет	Возможность установки буферов	нет
Объем кузова, м³ :	118	Наличие стояночного тормоза	есть		
Скорость конструкционная, км/ч	120	Количество разгрузочных люков, шт.	4		
Габарит	1-Т				