

4-осный крытый вагон-хopper для цемента, модель 11-715

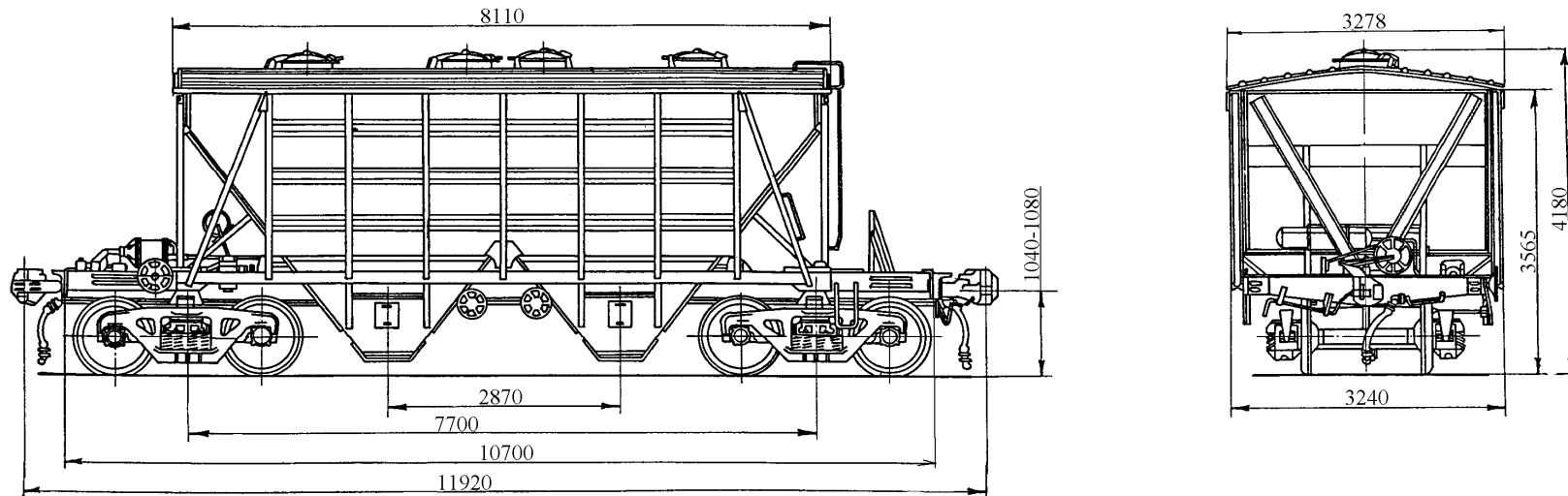

Рис. 21

Назначение: для перевозки насыпью цемента и других порошкообразных и гранулированных грузов, требующих защиты от атмосферных осадков

Номер проекта	715.00	по концевым балкам рамы		кузова внутри (по верху)	7910
Технические условия	TU24-5-076-76	(длина рамы)	10700	Ширина максимальная, мм :	
Модель вагона	11-715	Ширина максимальная, мм	3278	по крыше	3278
Тип вагона	930	Высота от уровня верха головок		по стойкам	3240
Изготовитель	ОАО «КВСЗ»	рельсов, мм :		Количество люков, шт. :	
Грузоподъемность, т	67	максимальная	4180	загрузочных	4
Масса тары вагона, т	18,5	до разгрузочных устройств	315	разгрузочных	4
Нагрузка :		Количество осей, шт.	4	Размеры люка в свету, мм :	
статическая осевая, кН(тс)	209,0 (21,37)	Модель 2-осной тележки	18-100	загрузочных	Ø621
погонная, кН/м (тс/м)	70,27 (7,17)	Наличие переходной площадки	есть	разгрузочных	500x400
Скорость конструкционная, км/ч	120	Наличие переходной площадки с		Угол наклона торцовых стенок	
Габарит	1-Т	ручным тормозом	нет	бункеров, град.	50
База вагона, мм	7700	Наличие стояночного тормоза	есть	Год постановки на серийное	
Длина, мм:		Объем кузова, м ³ :	55	производство	1961
по осям сцепления автосцепок	11920	Длина, мм :		Год снятия с серийного производства	1989
		по верхней обвязке	8110	Возможность установки буферов	нет