

## 4-осная платформа для тяжеловесной обрести, модель 23-4052

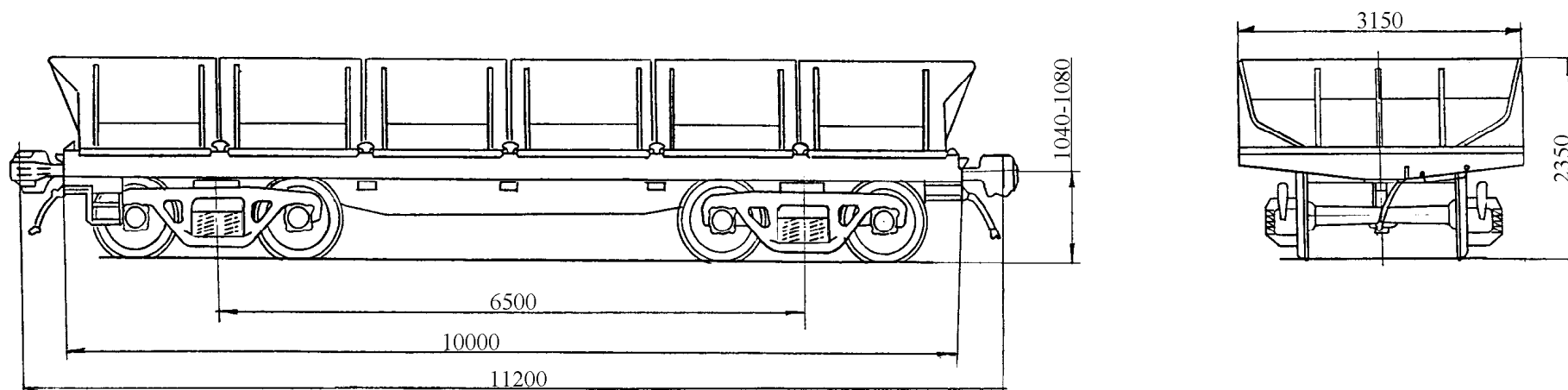

**Рис. 240**

**Назначение : для перевозки тяжеловесной обрести, блюмсов, слябов чушкового чугуна**

<i>Номер проекта</i>	4052.00.000	<i>Скорость движения, км/ч:</i>		<i>Высота от уровня верха головок рельсов до уровня пола, мм:</i>	1310
<i>Технические условия</i>	TU 24.05.4052-91	<i>по магистральным путям</i>		<i>Количество осей, шт.</i>	4
<i>Модель вагона</i>	23-4052	<i>в порожнем состоянии</i>	100	<i>Модель 2-осной тележки</i>	18-477
<i>Тип вагона</i>	-	<i>по путям промышленных предприятий</i>	30	<i>Наличие переходной площадки</i>	нет
<i>Изготовитель</i>	ОАО «Днепровагонмаш»	<i>Габарит</i>	1-Т	<i>Наличие стояночного тормоза</i>	есть
<i>Грузоподъемность, т</i>	108	<i>База вагона, мм</i>	6500	<i>Объем кузова, м<sup>3</sup></i>	24
<i>Масса тары вагона, т</i>	33	<i>Длина, мм:</i>		<i>Год постановки на серийное производство</i>	1992
<i>Нагрузка :</i>		<i>по осям сцепления автосцепок</i>	11200	<i>Год снятия с серийного производства</i>	-
<i>статическая осевая, кН(тс)</i>	345 (35,25)	<i>по концевым балкам рамы</i>	10000	<i>Возможность установки буферов</i>	нет
<i>погонная, кН/м (тс/м)</i>	123,4 (12,6)	<i>Ширина максимальная, мм</i>	3150		