

4-осная цистерна для метанола, модель 15-1572

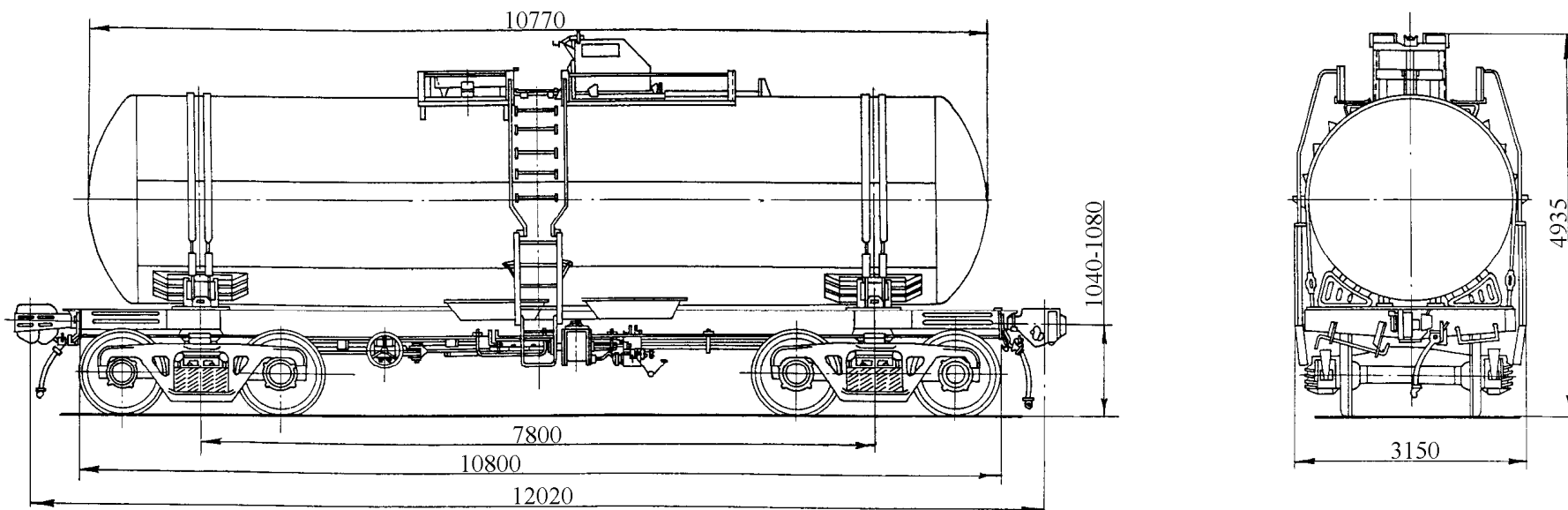

Рис. 423

Назначение: для перевозки метанола

Номер проекта	1572.00.000	по концевым балкам рамы	10800	Количество секций котла, шт.	1
Технические условия	ТУ 24.00.533-84	Высота от уровня верха головок рельсов максимальная, мм	4935	Наличие паробоггревательной рубашки	нет
Модель вагона	15-1572	Количество осей, шт.	4	Наличие теплоизоляции	нет
Тип вагона	766	Модель 2-осной тележки	18-100	Наличие теневой защиты	нет
Изготовитель	ОАО «МЗТМ»	Наличие переходной площадки	нет	Наличие предохранительного клапана	нет
Грузоподъемность, т	57	То же с ручным тормозом	нет	Наличие предохранительно-впускного клапана	нет
Масса тары вагона, т	23,5	Наличие стояночного тормоза	есть	Способ налива и слива	есть
Нагрузка :		Диаметр котла внутренний, мм	3000		верхний передавливанием или вакуумнасосом
статическая осевая, кН(тс)	197,4 (20,13)	Длина котла наружная, мм	10770		
погонная, кН/м (тс/м)	65,68 (6,7)	Удельный объем, м ³ /т	1,26	Количество лестниц, шт.:	
Объем котла, м ³		Количество верхних люков, шт.	1	наружных	2
полный	73,2	Наличие уклона котла к сливному прибору	есть	внутренних	1
полезный	71,7	Условное рабочее давление в котле (по регулировке предохранительного клапана), МПа (кгс/см ²)	0,25 (2,5)	Максимально допустимая температура загружаемого продукта, °С	+40 ± -50
Скорость конструкционная, км/ч	120	Давление создаваемое в котле при гидравлическом испытании, МПа (кгс/см ²)	0,55 (5,5)	Год постановки на серийное производство	1983
Габарит	1-Т			Год снятия с серийного производства	1990
База вагона, мм	7800			Возможность установки буферов	нет
Длина, мм:					
по осям сцепления автосцепок	12020				