

4-осная цистерна для цемента, модель 15-1405-02

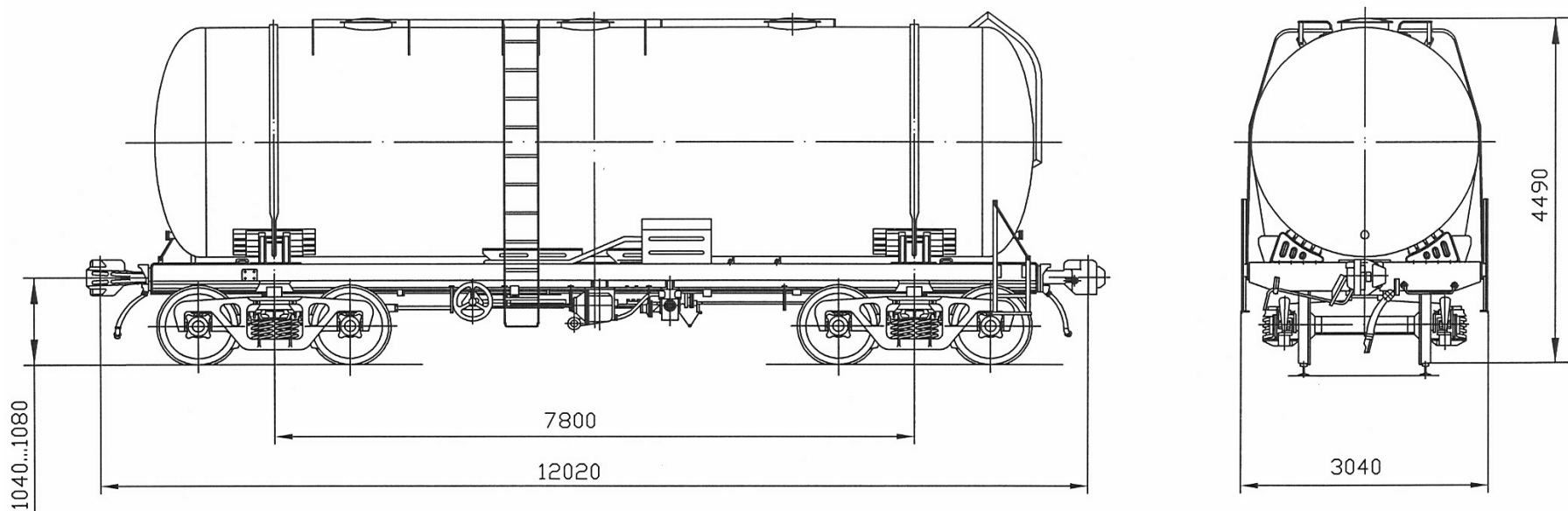

Рис. 356

Назначение: для безтарной перевозки цемента

<i>Номер проекта</i>	1405.00.000-02	<i>по осям сцепления автосцепок</i>	12020	<i>Допускаемая температура загружаемого продукта, °С</i>	от -5 до +50
<i>Технические условия</i>	ТУ 3.05-05763613-467-95	<i>по конечным балкам рамы котла наружная</i>	10800	<i>Диаметр, мм:</i>	
<i>Модель вагона</i>	15-1405	<i>Высота от уровня верха головок рельсов максимальная, мм</i>	10520	<i>лазового люка</i>	500
<i>Тип вагона</i>	936	<i>Количество осей, шт.</i>	4	<i>загрузочного люка</i>	400
<i>Изготовитель</i>	ОАО «Азовмаш» ОАО «МЗТМ»	<i>Модель 2-осной тележки</i>	18-100	<i>разгрузочного патрубка</i>	150
<i>Грузоподъемность, т</i>	61,0	<i>Наличие переходной площадки</i>	нет	<i>Угол наклона откоса к горизонту, град:</i>	50°
<i>Масса тары вагона, т</i>	26,5	<i>Наличие стояночного тормоза</i>	есть	<i>Количество секций котла, шт.</i>	1
<i>Нагрузка :</i>		<i>Наличие стояночного тормоза</i>	есть	<i>Наличие паробоггревательной рубашки</i>	нет
<i>статическая осевая, кН(тс)</i>	216,53 (22,08)	<i>Ширина максимальная, мм</i>	3040	<i>Наличие теплоизоляции</i>	нет
<i>погонная, кН/м (тс/м)</i>	71,4 (7,28)	<i>Диаметр котла внутренний, мм</i>	2800	<i>Наличие теневой защиты</i>	нет
<i>Объем котла, м³</i>	62,4	<i>Удельный объем, м³/т</i>	0,87	<i>Количество наружных лестниц, шт</i>	2
<i>Объем котла полезный, м³</i>	53,3	<i>Количество загрузочных люков, шт</i>	2 и 1 лазовый	<i>Производительность выгрузки, т/ч</i>	60
<i>Скорость конструкционная, км/ч</i>	120	<i>Количество азролотков, шт</i>	4	<i>Год постановки на серийное производство</i>	1997
<i>Габарит</i>	02-ВМ	<i>Давление, создаваемое в котле при гидравлическом испытании, МПа (кгс/см²)</i>	0,3 (3,0)	<i>Год снятия с серийного производства</i>	-
<i>База вагона, мм</i>	7800	<i>Давление в котле при разгрузке, МПа (кгс/см²)</i>	0,2 (2,0)	<i>Возможность установки буферов</i>	нет
<i>Длина, мм:</i>					