

4-осная цистерна для бензина и других светлых нефтепродуктов, модели 15-1547-03

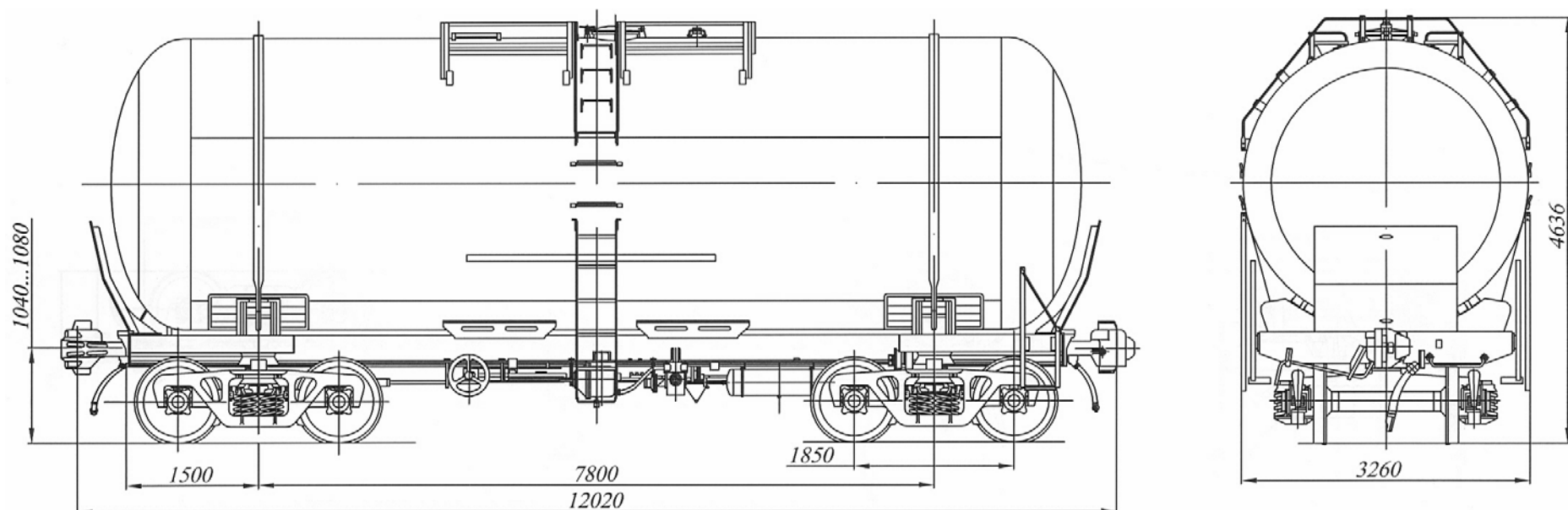

Рис. 408

Назначение: для перевозки бензина и других светлых нефтепродуктов

Номер проекта	1547.00.000-03	по концевым балкам рамы	10800	Давление создаваемое в котле при гидравлическом испытании, МПа (кгс/см ²)	0,53 (5,3)
Технические условия	ТУ 24.00.6215-87	Ширина максимальная, мм	3260	Наличие системы разогрева	нет
Модель вагона	15-1547-03	Высота от уровня верха головок рельсов максимальная, мм	4636	Наличие теплоизоляции	нет
Изготовитель	ОАО «МЗТМ» ОАО «Азовмаш»	Количество осей, шт.	4	Наличие теневой защиты	нет
Грузоподъемность, т	66,0	Модель 2-осной тележки	18-100	Наличие предохранительного-впускного клапана	есть
Масса тары вагона, т	27,3	Наличие переходной площадки	нет	Способ налива и слива	налив верхний, слив нижний
Нагрузка :		Наличие стояночного тормоза	есть		
статическая нагрузка, кН(тс)	230,3 (23,5)	Диаметр котла внутренний, мм	3200		
погонная, кН/м (тс/м)	77,6 (7,76)	Длина котла наружная, мм	11194	Количество лестниц, шт.:	
Объем котла, м³	85,6	Количество верхних люков, шт.	1	наружных	2
Скорость конструкционная, км/ч	120	Наличие уклона котла	есть	внутренних	1
Габарит	1-ВМ	Условное рабочее давление в котле, (по регулировке предохранительного клапана), МПа (кгс/см ²)	0,15 (1,5)	Год постановки на серийное производство	1995
База вагона, мм	7800			Год снятия с производства	-
Длина, мм:				Возможность установки буферов	нет
по осям сцепления автосцепок	12020				